

Käyttö- ja asennusohje **WE 4**

Product Manual **WE 4**

Bedienungs- und Installationsanleitung **WE 4**

Kontaktorikotelo
Contacto box
Lastkasten

WE 4 (2005-4)



Kontaktorikotelo 2005-4 (WE-4)

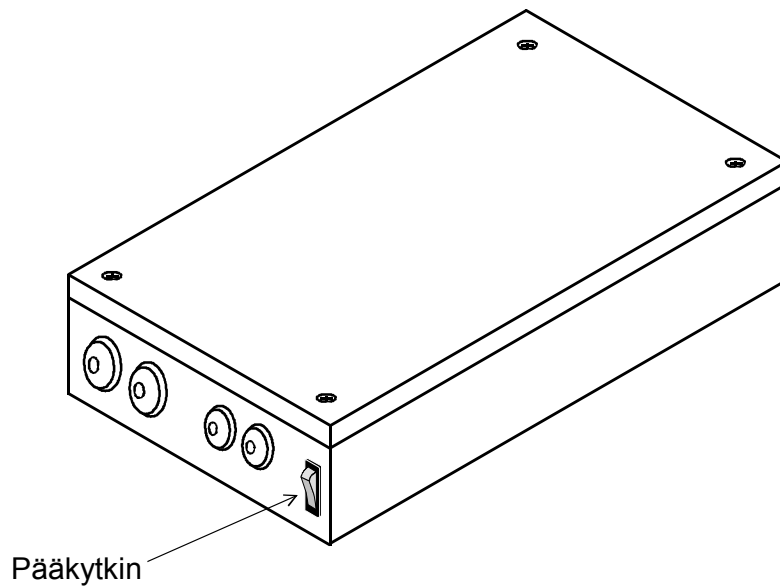

Kontaktorikotelo 2005-4 voidaan käyttää seuraavien kiukaitten kanssa:

- | | |
|---------------|-------------|
| - SKLE - | 1105 - |
| - SKLF - | 1106 - |

Kontaktorikotelo on tarkoitettu asentaa saunahuoneen ulkopuolelle.

Asennusohjeen minimi etäisyyksien noudattamatta jättäminen voi aiheuttaa palovaaran.

Tarkista aina saunahuone ennen kiukaan päällekytkemistä.

TAULUKKO 1.													
KIUAS			SAUNA			VÄHIMMÄISETÄISYYDET				KAAPELIT			
Malli	Teho	Ryhmätehot		Tilavuus		Korkeus	Kiukaasta				Tuntoelimelle	Kiukaalle ja kontaktorikotelolle	Etusulake
		I	II	Min.	Max		sivuseinään	kattoon	eteen suoja-kaiteeseen ja ylälauteeseen	Takana Ehdoton			
	kW	kW	kW	m ³	m ³	H min mm	A mm	F mm	A mm	C mm	mm ²	mm ²	A
1105 - 901	9,0	9,0		8	13	1900	80	1200	80	110	4 x 0,25	5 x 2,5	16
1105 - 1051	10,5	10,5		9	15	1900	80	1200	80	110	4 x 0,25	5 x 2,5	16
1105 - 1201	12,0	12,0		10	18	2100	120	1400	120	120	4 x 0,25	5 x 4	20
1105 - 1501	15,0	15,0		14	24	2100	120	1400	120	120	4 x 0,25	5 x 6	25

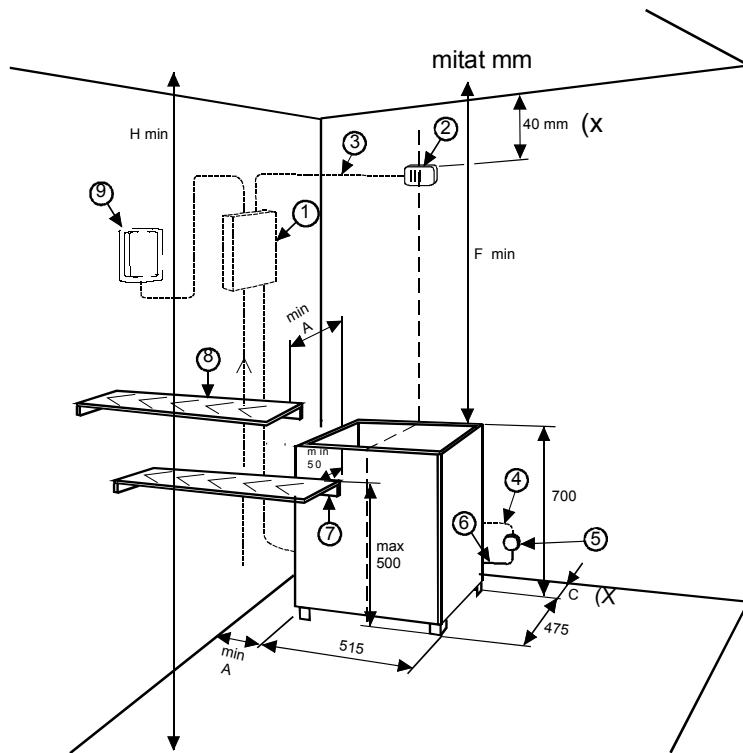

1. Kontaktorikotelo
2. Tuntoelin
3. Lämmönkestävä kaapeli
4. Syöttökaapeli kiukaaseen
5. Liitäntärasia
6. Liitäntäkaapeli kiukaaseen
7. Alalaude tai kaide
8. Ylälaude tai kaide
9. Ohjauskeskus

(X= Annettu mitta on ehdoton, poikkeamia ei ole)

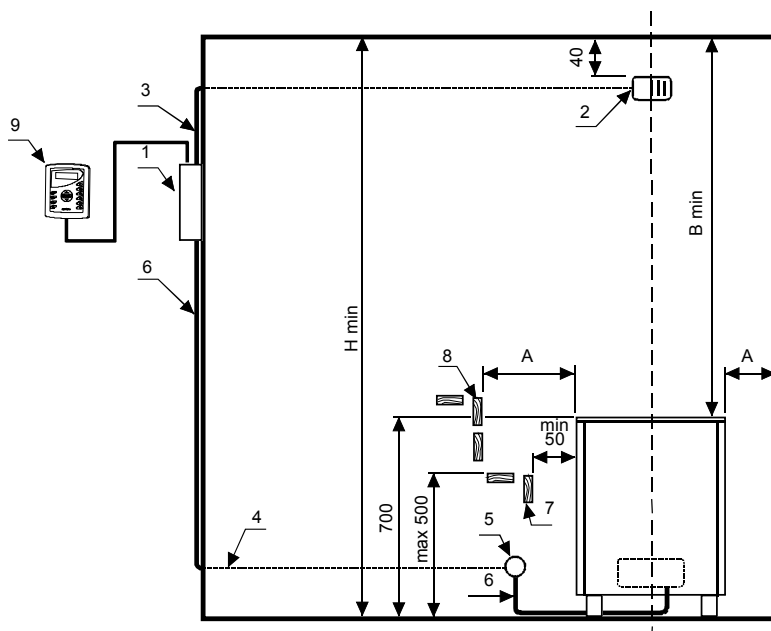

TAULUKKO 1.												
KIUAS			SAUNA			VÄHIMMÄISETÄISYYDET				KAAPELIT		
Malli	Teho	Ryhmätehot	Tilavuus		Korkeus	Kiukaasta				Tuntoelimelle	Kiukaalle ja kontaktorikotelolle	Etusulake
			Min.	Max		sivu-seinään	kattoon	eteen suojaiteeseen ja ylälauteeseen	Takana Ehdoton		H07RN-F	
	kW	kW	m ³	m ³	H min mm	A mm	F mm	A mm	C mm	mm ²	mm ²	A
1106 - 601	6,0	6,0	6	9	1900	20,5	1150	25	35	4x0,25	5 x 1,5	10
1106 - 901	9,0	9,0	8	13	1900	20,5	1150	25	35	4x0,25	5 x 2,5	16
1106 - 1051	10,5	10,5	9	15	1900	20,5	1150	25	35	4x0,25	5 x 2,5	16
1106 - 1201	12,0	12,0	10	18	2100	60,5	1350	65	75	4x0,25	5 x 4	20
1106 - 1501	15,0	15,0	14	24	2100	60,5	1350	65	75	4x0,25	5 x 6	25

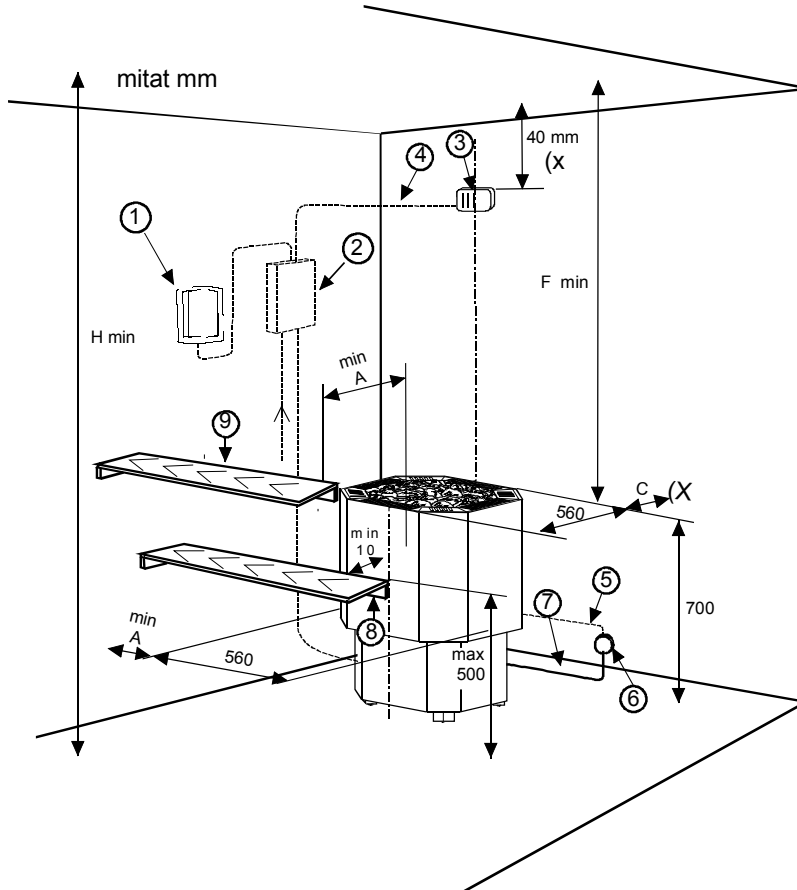

1. Ohjauskeskus
2. Kontaktorikotelo
3. Tuntoelin
4. Lämmönkestävä kaapeli
5. Syöttökaapeli kiukaaseen
6. Liitántärasia
7. Liitántäkaapeli kiukaaseen
8. Alalaude tai kaide
9. Ylälaude tai kaide

Kiukaan keskiasennus saunaan

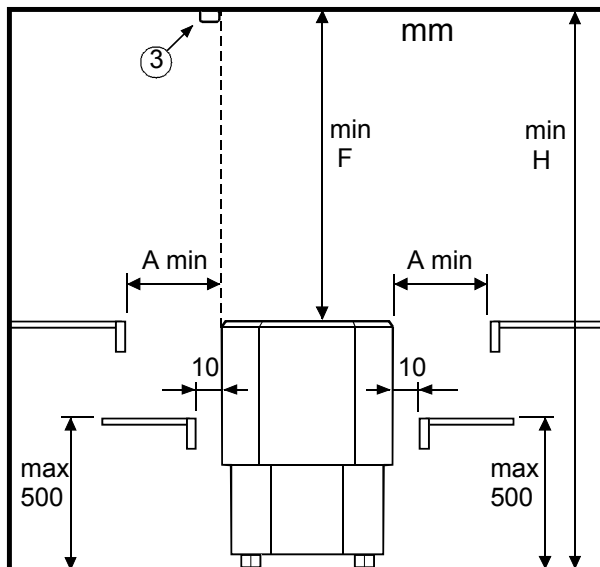

(X= Annettu mitta on ehdoton, poikkeamia ei ole)

Kontaktorikotelo 2005-4 (WE-4) voidaan asentaa myös saunahuoneen sisäpuolelle, alla olevien kuvien mukaisesti.

Periaatekuva

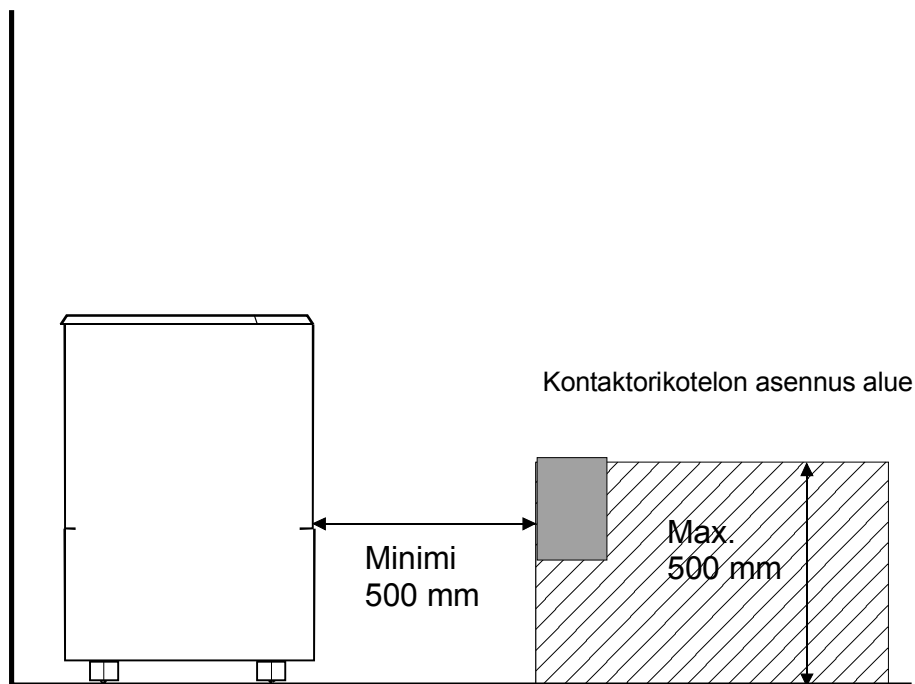

Kontaktorikotelon
minimi etäisyys
kiukaasta 500 mm.

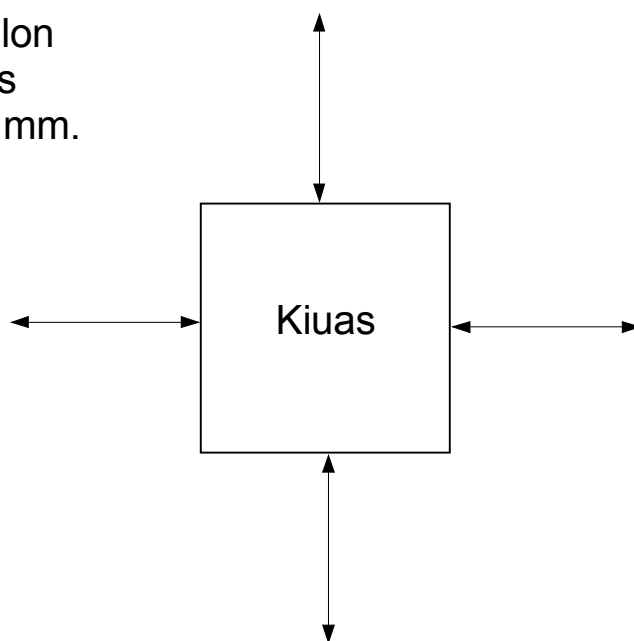

Kytentäkaaviot

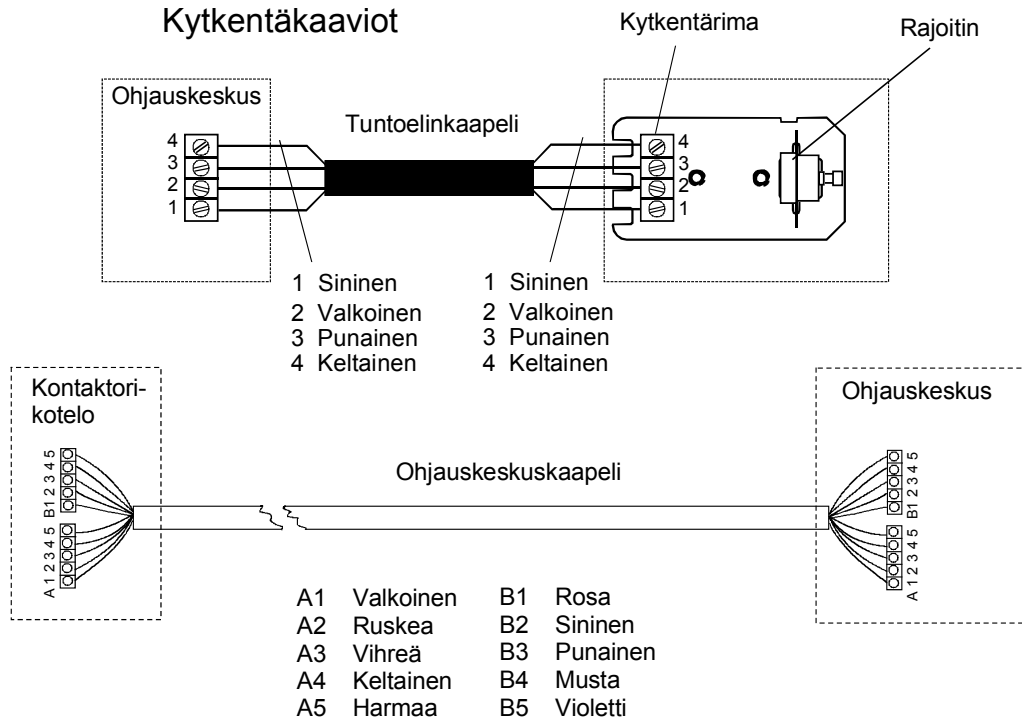

Periaatekuva

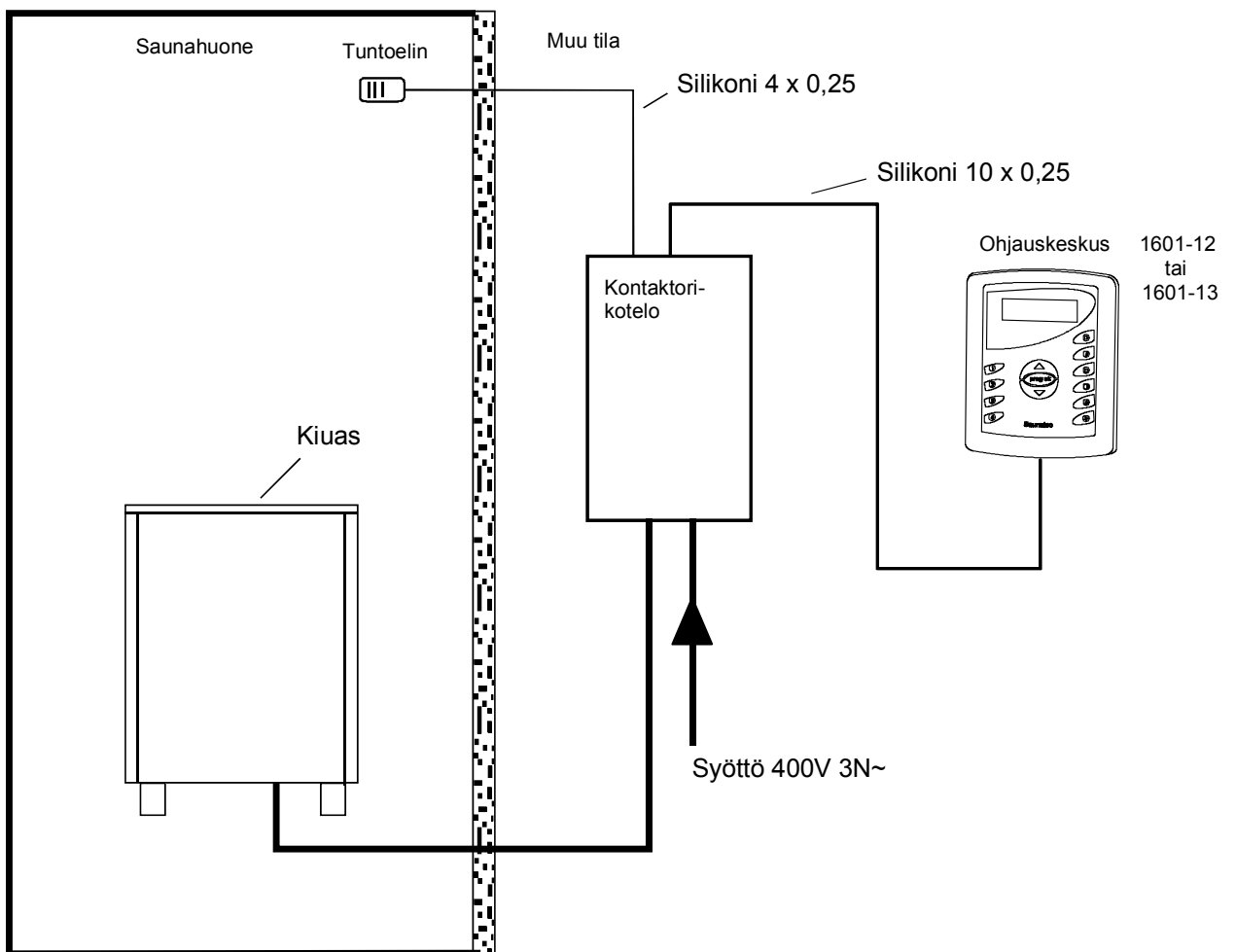

Periaate kytkentäkaava

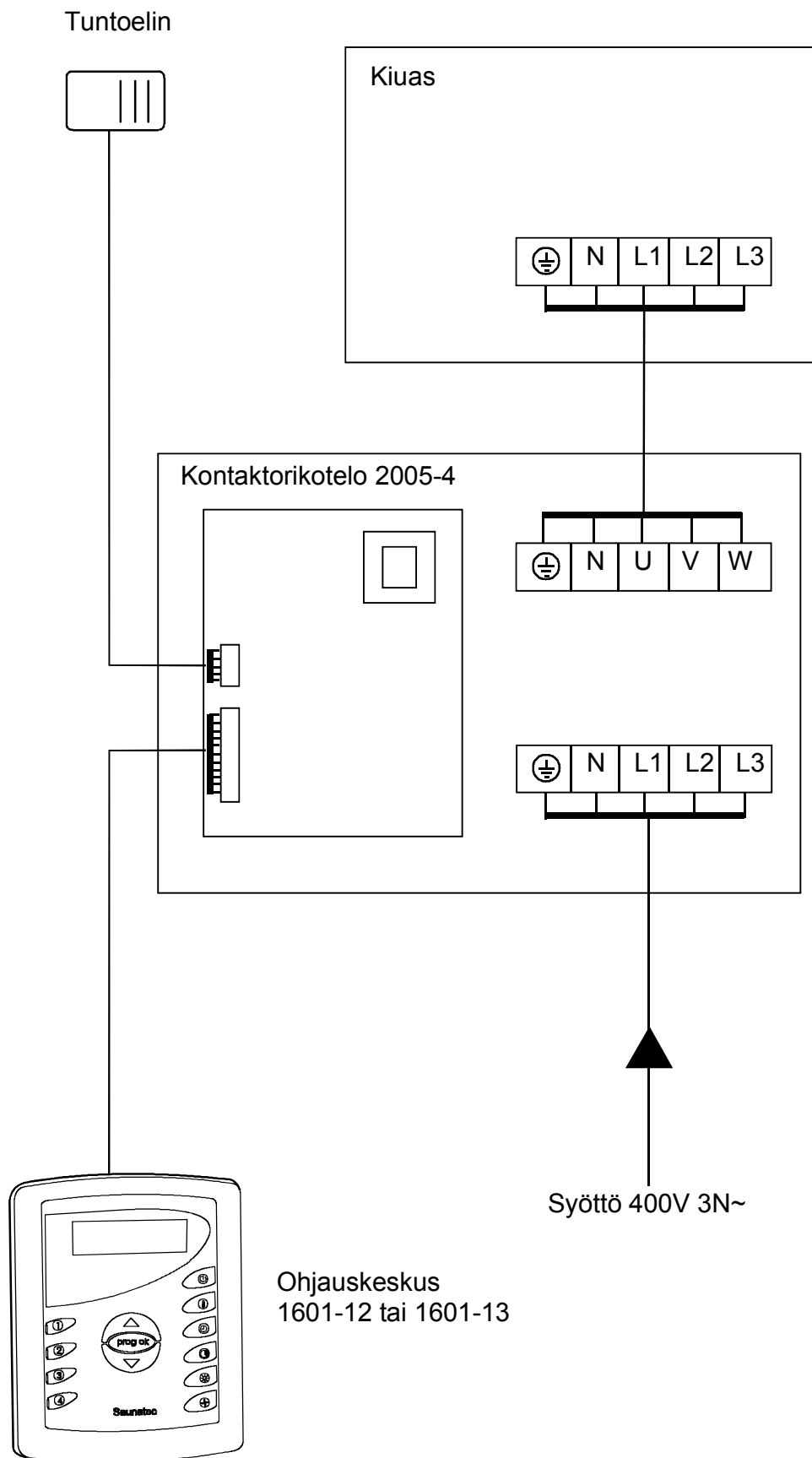

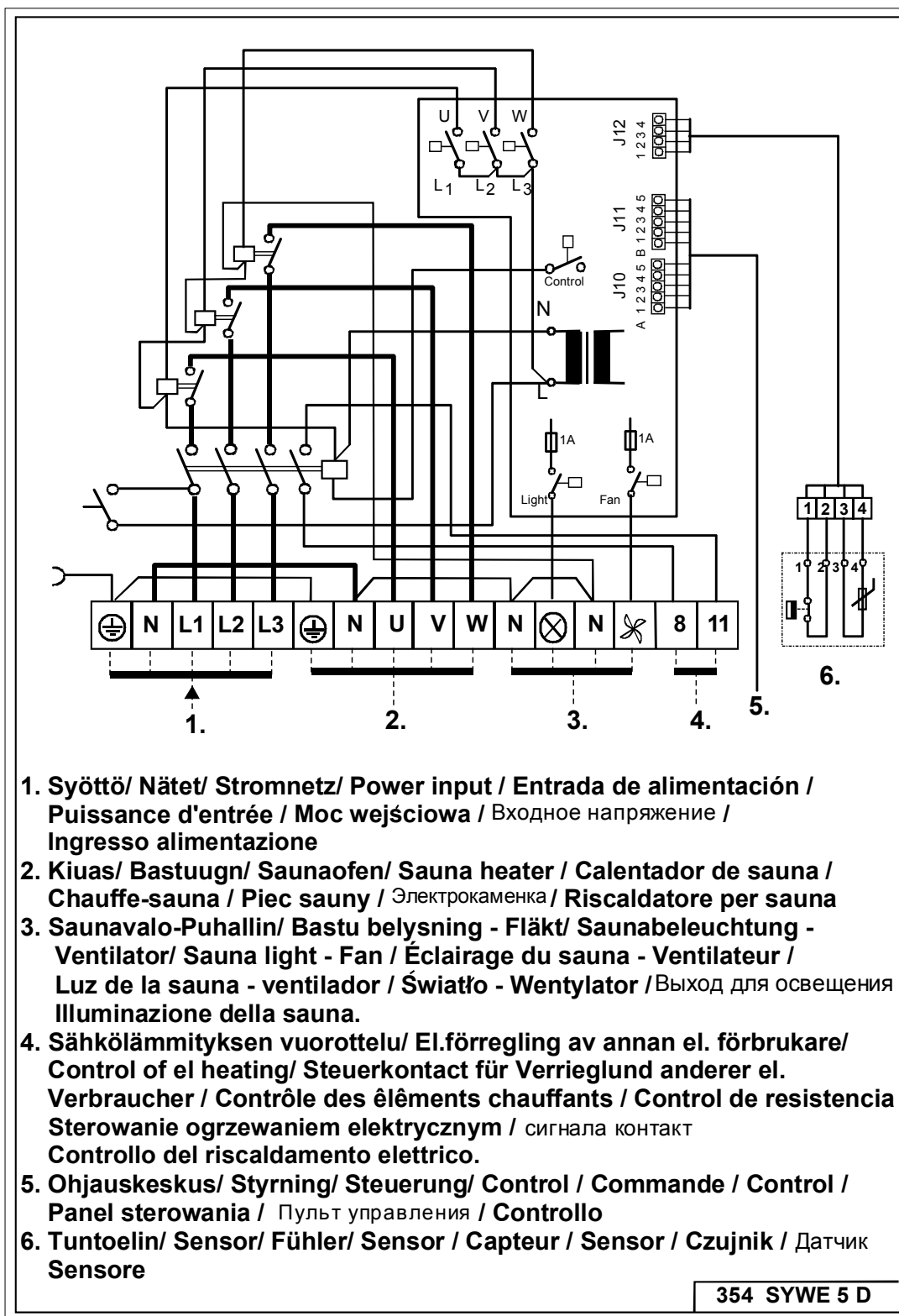

TAKUU EHDOT

1. Yleistä

Helo Oy (valmistaja) antaa valmistamilleen tuotteille näiden ehtojen mukaisen takuun. Valmistaja takaa tuotteidensa laadun ja toiminnan takuuajana.

Takuu edellyttää, että ostaja noudattaa tuotteiden sijoituspaikkaa, asennusta, käyttöä ja huoltoa sekä kiuaskiven ominaisuuksia koskevia valmistajan ohjeita.

Takuu koskee EU:n alueella myytyjä ja käyttöön otettavia tuotteita.

2. Sähkökiukaiden, ohjauskeskusten ja höyrystimien takuu

Takuu on voimassa perheikäikässä 24 kuukautta tuotteen ostopäivästä tai tuotteen sijoituspaikkana olevan rakennuskohteen vastaanottopäivästä lukien, riippuen siitä kumpi on myöhäisempi. Muussa käytössä vastaava takuu on 3 kuukautta.

Laitos- ja yhteisökiukaiden, sekä niiden ohjauslaitteiden takuu on 12kuukautta. Höyrystimien takuu on 24kk. Höyrystimien takuu edellyttää kohdan 2.3 noudattamista. Premium kiukaiden takuu viisi(5) vuotta koskee perheikäikässä Suomessa ja Ruotsissa näiden takuehtojen mukaisesti.

Sähkökiukaan takuu edellyttää, että,

2.1. Huoneistokäytössä olevan kiukaan kivitila ladotaan takuuajana uudelleen vähintään kerran vuodessa ja rapautuneet kivet uusitaan. Premium kiukaissa on kivet vaihdettava kerran vuodessa takuuajana. Vaihdoista on esitettävä selvitys MAHDOLLISEN REKLAMAATION YHTEYDESSÄ.

2.2. Laitos- / ammattikäytössä olevan kiukaan kivet ladotaan takuuajana uudelleen vähintään kolme kertaa vuosittain. Lisäksi kiuaskivet on vaihdettava vähintään kerran vuodessa. Vaihdoista on tarvittaessa esitettävä selvitys MAHDOLLISEN REKLAMAATION YHTEYDESSÄ.

2.3 Jos kiukaassa on höyrystin, on höyrystin aina käytön jälkeen tyhjennettävä. Veden pehmennyksestä ja kalkinpoistosta on huolehdittava ohjeiden mukaisesti. Edellä sanottu koskee kaikkia höyrystimiä.

2.4 Mikäli kiuas integroidaan lauteisiin, on ehdottomasti käytettävä laudemallistoja joissa alalaude ja sen runko voidaan nostaa pois ilman työkaluja. Takuu ei kata lauteen purkua ja uudelleen asennusta.

2.5 Takuun voimassaolo edellyttää helo-ohjauslaitteiden käyttöä tuotteissa.

Takuutositteena on tuotteen ostokuitti, rakennuskohteen vastaanottopöytäkirja tai vastaava selvitys.

Keraamisten kiuaskivien käyttö on kielletty! Mikäli niitä on käytetty, takuu ei sido valmistajaa.

3.Puulämmitteisten kiukaiden, patojen ja hormien takuu

Takuu on voimassa 24 kuukautta tuotteen ostopäivästä lukien. Takuutositteena on myyjäliikkeen kuitti. Polttoaineena tulee käyttää puuta.

4. Muut helon myymät ja markkinoimat tuotteet

Takuu on voimassa 24 kuukautta ostopäivästä.

5. Varaosatakuu

Varaosan takuu on voimassa 12 kuukautta ostopäivästä lukien perheikäikässä. Muussa käytössä vastaava takuu on 3 kuukautta. Rikkoutuneen osan korvaava osa toimitetaan maksutta tuotteen myyjälle. Varaosan asentajana on käytettävä valmistajan valtuuttamaa asentajaa. Valmistaja ei vastaa rikkoutuneen osan irrottamisen ja uuden osan asentamisen aiheuttamista kuluista. Rikkoutunut osa on valmistajan pyynnöstä ja kustannuksella palautettava.

Takuutositteena on myyjäliikkeen kuitti tai valtuutetun asentajan antama todistus.

6. STUL - Sähkö ja teleurakoitsijaliiton ehtojen mukainen takuu

STUL takuuta sovelletaan sähkökiukaisiin, ohjauskeskuksiin ja höyrystimiin, kun siitä on erikseen sovittu. STUL – takuehdot liitetään niissä tapauksissa näihin takuehtoihin. Kun STUL- takuehtojen käytöstä on sovittu, ne syrjäyttävät nämä takuehdot, jos ehdot ovat keskenään ristiriidassa.

7. Takuuvastuun rajoitukset

Ostajan on hoidettava tuotetta huolellisesti. Ostajan on tuotteen vastaanottaessaan tarkastettava ettei siinä ole kuljetus- tai varastointivaurioita. Havaituista vaurioista on heti ilmoitettava tuotteen myyjälle tai kuljetusliikkeelle.

Valmistaja ei ole vastuussa tuotteen virheistä, toiminnan häiriöistä tai puutteista, jotka aiheutuvat kuljetuksesta tai virheellisestä varastoinnista, valmistajan ohjeiden vastaisesta asennuksesta, käytöstä, huollon laiminlyönnistä tai tuotteen sijoittamisesta sellaiseen tilaan, jossa olosuhteet eivät vastaa valmistajan suositusta.

8. Virheestä ilmoittaminen

Ostajan on ilmoitettava tuotteen virheestä tai häiriöstä heti sen ilmaannuttua ja viimeistään 14 päivän kuluessa.

Ilmoitus voidaan tehdä valmistajalle, tuotteen myyjälle tai valmistajan valtuuttamalle asennusliikkeelle.

Takuuta koskevat vaatimukset on tehtävä viimeistään 14 päivän kuluessa kyseistä tuotetta koskevan takuuajan umpeutumisen jälkeen.

9. Valmistajan toimenpiteet takuun yhteydessä - takuun jatkuminen

Aiheelliseksi todetun takuuilmoituksen perusteella maahantuojaj/myyjä korjaa tai vaihtaa virheellisen tuotteen. Korjaus tai vaihto tapahtuu maahantuojan/myyjän kustannuksella. Valmistaja on oikeutettu käyttämään itselleen edullisinta vaihtoehtoa. Varaosan takuu on määritelty edellä kohdassa 5. Vaihdetulle osalle annetaan 5. kohdan mukainen varaosatakuu. Korjatun tuotteen takuu säilyy muilta osin ennallaan.

10.EU ja ETA- alueen ulkopuoliset maat

Vastaava takuu on 12 kuukautta näiden takuehtojen mukaisesti.

Valmistaja ei korvaa tuotteen virheen tai häiriön ostajalle aiheuttamia kuluja, liiketoiminnan estymisen aiheuttamaa tappiota eikä muutakaan välitöntä tai välillistä vahinkoa.

ROHS

Ympäristönsuojeluun liittyviä ohjeita

Tämän tuotteen käyttöiän päätyttyä sitä ei saa hävittää normaalin talousjätteen mukana, vaan se on toimitettava sähkö- ja elektroniikkalaitteiden kierrätykseen tarkoitettuun keräyspisteeseen.

Symboli tuotteessa, käyttöohjeessa tai pakkauksessa tarkoittaa sitä.



Valmistusaineet ovat kierrätettävissä merkintänsä mukaan. Käytettyjen laitteiden uudelleenkäytöllä, materiaalien hyödyntämisellä tai muulla uudelleenkäytöllä teet arvokkaan teon ympäristömme hyväksi. Tuote palautetaan ilman kiuaskiviä ja verhoukiviä kierrätyskeskukseen.

Tietoa kierrätyspaikoista saat kuntasi palvelupisteestä.

Anvisningar för miljöskydd

Denna produkt får inte kastas med vanliga hushållssopor när den inte längre används. Istället ska den levereras till en återvinningsplats för elektriska och elektroniska apparater.

Symbolen på produkten, handboken eller förpackningen refererar till detta.



De olika materialen kan återvinnas enligt märkningen på dem. Genom att återanvända, nyttja materialen eller på annat sätt återanvända utsliten utrustning, bidrar du till att skydda vår miljö.

Produkten returneras till återvinningscentralen utan bastusten och eventuell täljstensmantel.

Vänligen kontakta de kommunala myndigheterna för att ta reda på var du hittar närmaste återvinningsplats.

Instructions for environmental protection

This product must not be disposed with normal household waste at the end of its life cycle. Instead, it should be delivered to a collecting place for the recycling of electrical and electronic devices.

The symbol on the product, the instruction manual or the package refers to this.



The materials can be recycled according to the markings on them. By reusing, utilising the materials or by otherwise reusing old equipment, you make an important contribution for the protection of our environment. Please note that the product is returned to the recycling centre without any sauna rocks and soapstone cover.

Please contact the municipal administration with enquiries concerning the recycling place.

Hinweise zum Umweltschutz

Dieses Produkt darf am Ende seiner Lebensdauer nicht über den normalen Haushaltsabfall entsorgt werden, sondern muss an einem Sammelpunkt für das Recycling von elektrischen und elektronischen Geräten abgegeben werden.

Das Symbol auf dem Produkt, der Gebrauchsanleitung oder der Verpackung weist darauf hin.



Die Werkstoffe sind gemäß ihrer Kennzeichnung wiederverwertbar. Mit der Wiederverwendung, der stofflichen Verwertung oder anderen Formen der Verwertung von Altgeräten leisten Sie einen wichtigen Beitrag zum Schutze unserer Umwelt. Dieses Produkt soll ohne Steine und Specksteinmantel an dem Sammelpunkt für Recycling zurückgebracht werden.

Bitte erfragen Sie bei der Gemeindeverwaltung die zuständige Entsorgungsstelle.

Contactora box 2005-4

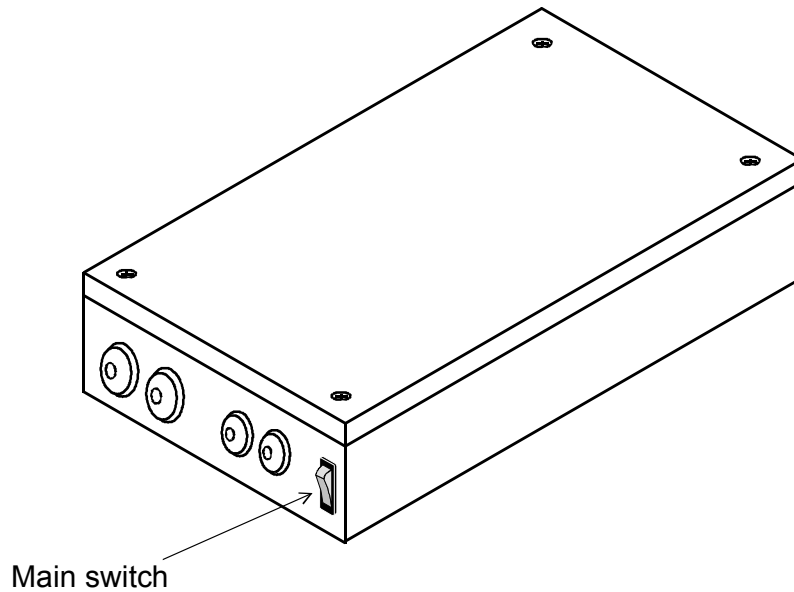

The contactor box 2005-4 can be used with following heaters:

- SKLE 1105 -.....
- SKLF 1106 -.....

The contactor must to be mounted outside the sauna room.

All installation distances have to be followed, otherwise it can cause a fire.

Check the sauna room always before putting on the heater.

Heater		Sauna		Minimum distances					Cables to		
Type	Effect	Volume Min.	Volume Max.	Height	From heater to				Sensor unit	To Heater and Contactor box	Main fuse
				H min	side - wall	ceiling	guard rail and upper bench	Back-wall Absolute		H07RN-F	
	kW	m ³	m ³	mm	A mm	F mm	A mm	C mm	mm ²	mm ²	A
1105 - 901	9,0	8	13	1900	80	1200	80	110	4 x 0,25	5 x 2,5	16
1105 - 1051	10,5	9	15	1900	80	1200	80	110	4 x 0,25	5 x 2,5	16
1105 - 1201	12,0	10	18	2100	120	1400	120	120	4 x 0,25	5 x 4	20
1105 - 1501	15,0	14	24	2100	120	1400	120	120	4 x 0,25	5 x 6	25

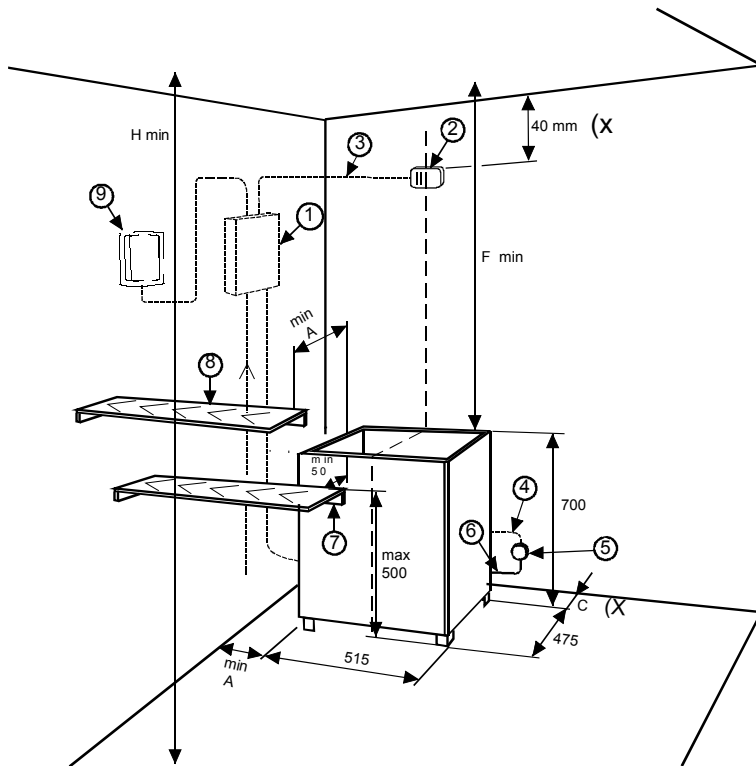

1. Contactor box
2. Sensor
3. Heat resistant cable
4. Feeder cable to heater
5. Junction box
6. Connection cable to heater
7. Lower bench or heater guard rail
8. Upper bench or heater guard rail
9. Control panel

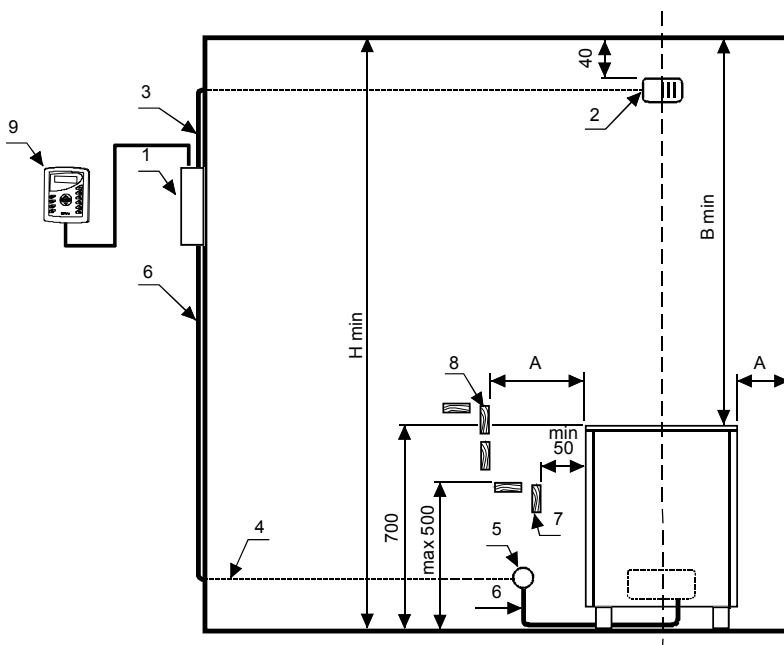

(X= The give measurement is absolute, no variations acceptable!

TABLE 1.											
HEATER		SAUNA			MINIMUM DISTANCES				CABLES TO		
Type	Effect	Volume		Height	From heater to				Ther- mostat	Control panel and heater	Main fuse
		Min.	Max		Side- wall	Cei- ling	guard rail and upper bench	Back side Absolute			
	kW	m ³	m ³	H min mm	min A mm	min F mm	A min mm	C mm	mm ²	mm ²	A
1106 - 601	6,0	6	9	1900	25	1150	25	35	4 x 0,25	5 x 1,5	10
1106 - 901	9,0	8	13	1900	25	1150	25	35	4 x 0,25	5 x 2,5	16
1106 - 1051	10,5	9	15	1900	25	1150	25	35	4 x 0,25	5 x 2,5	16
1106 - 1201	12,0	10	18	2100	65	1350	65	75	4 x 0,25	5 x 4	20
1106 - 1501	15,0	14	24	2100	65	1350	65	75	4 x 0,25	5 x 6	25

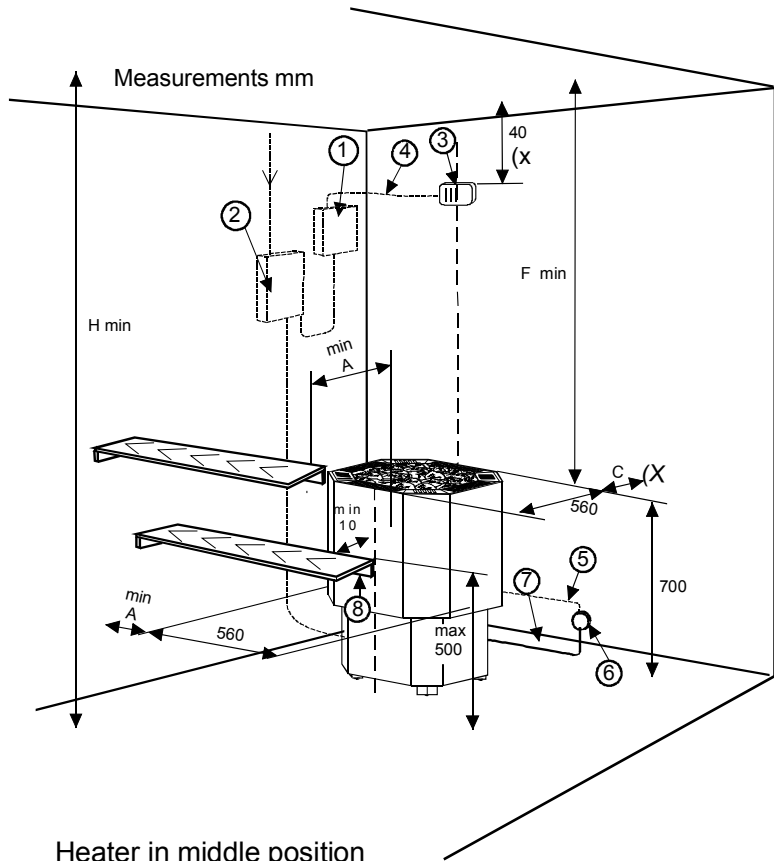
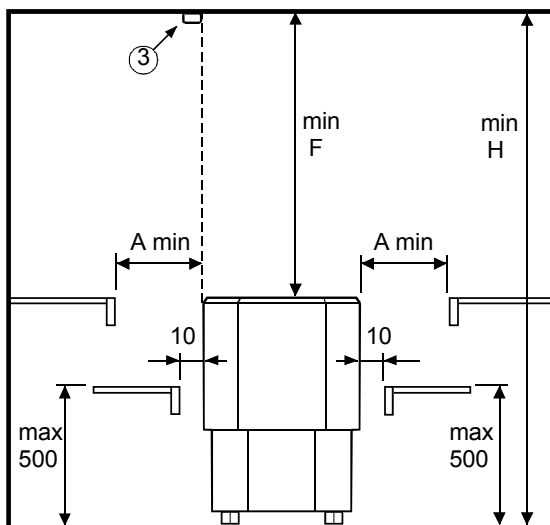

Fig. 1

1. Timer and thermostat in control box
2. Contactor box
3. Sensor unit
4. Heat resistant cable
5. Feeder cable to heater
6. Junction box
7. Connection cable to heater
8. Lower bench or heater guard rail.

(X= The given measurement is absolute, no variations acceptable !

Heater in middle position



Wiring diagram

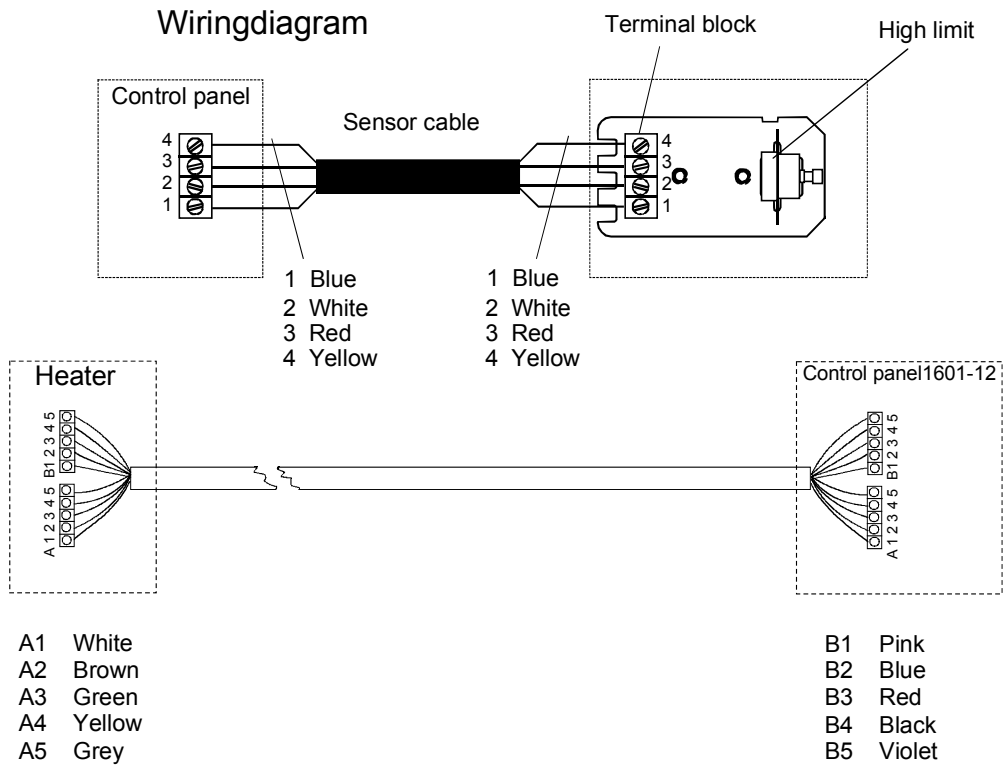

Principal wiring

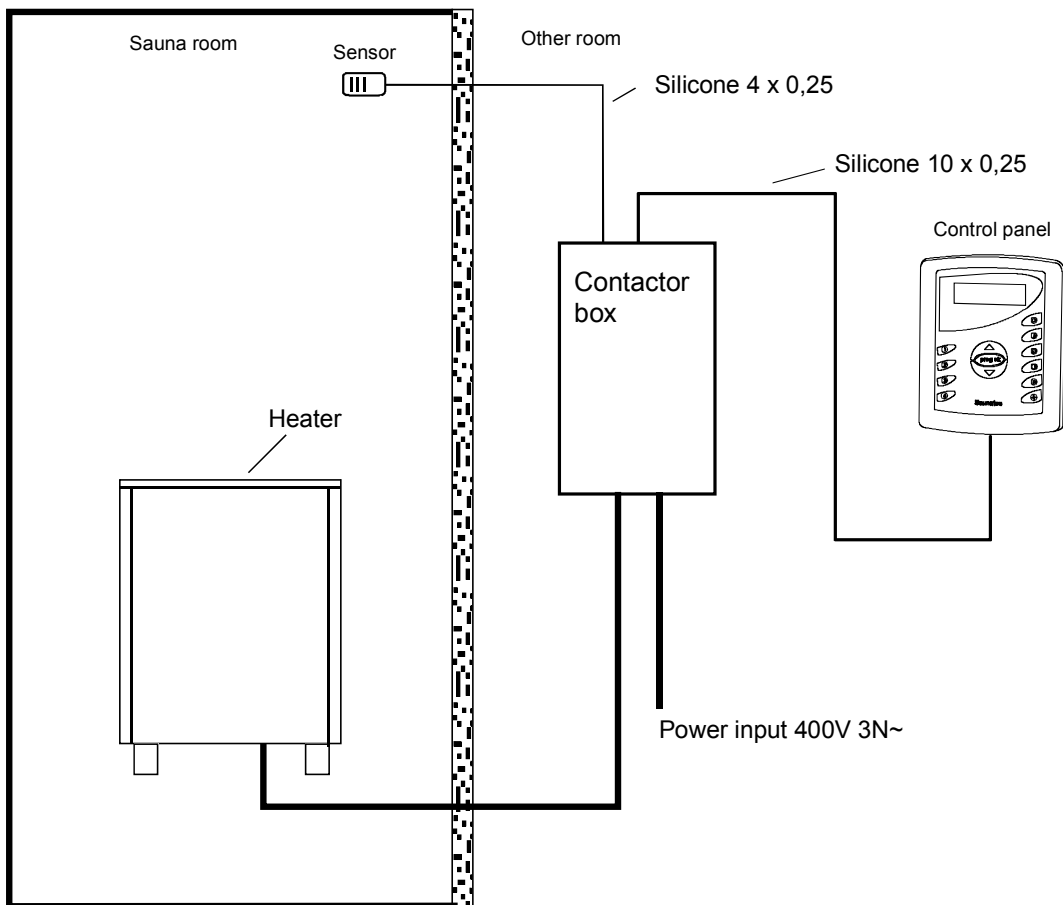

Principal wiring

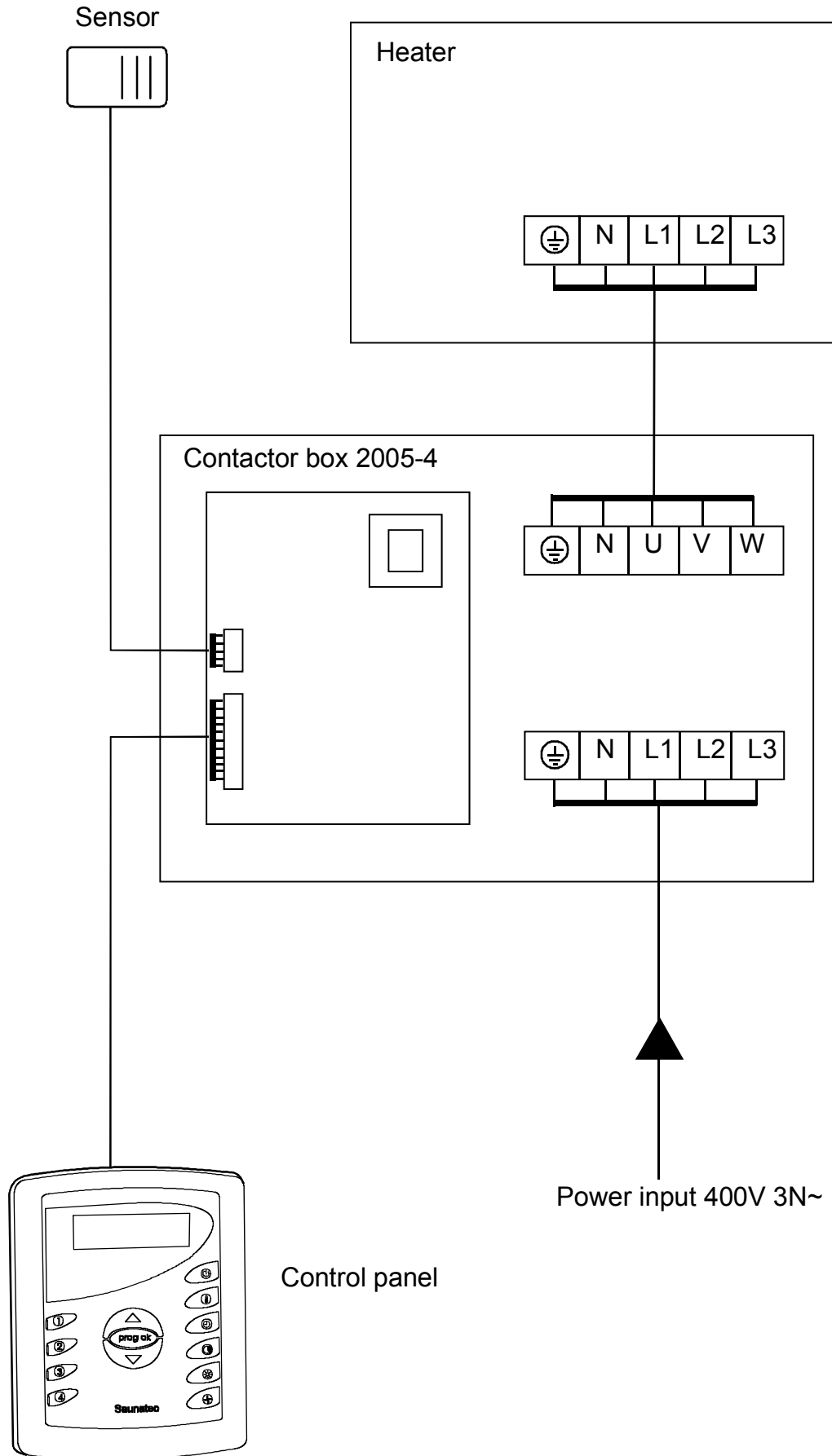

Wiring diagram

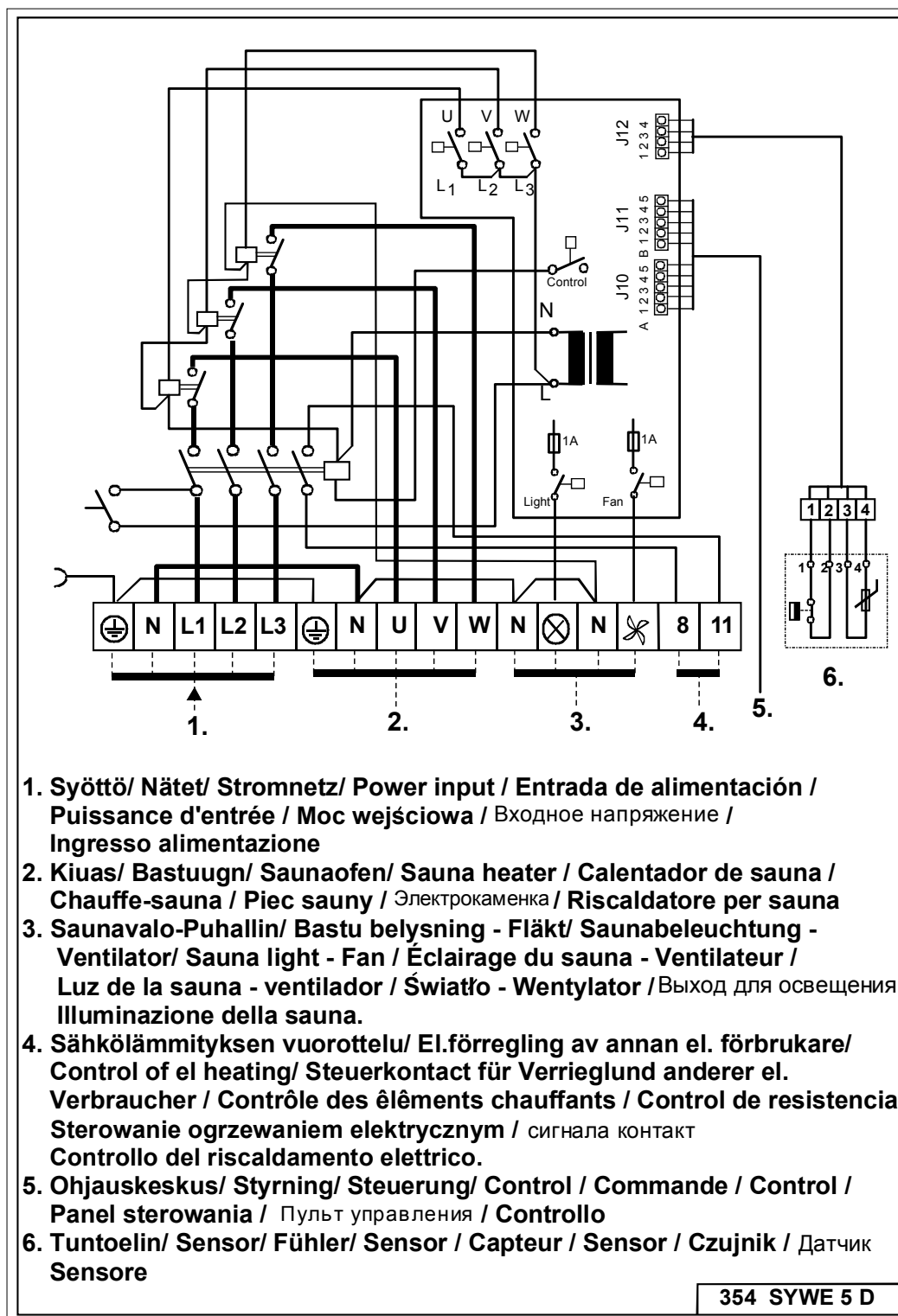

WARRANTY POLICY

1. General

Products manufactured by Helo Ltd. (manufacturer) are covered by the warranty conditions provided here. The manufacturer guarantees the quality and operation of their products for the duration of the warranty period.

For the warranty to be valid, the buyer must follow the manufacturer's instructions regarding the placement, installation, usage and maintenance of the products, as well as instructions regarding the qualities of the heater stones.

This warranty applies to products sold and used within the EU.

2. Warranty for electric heaters, control panels and steam generators.

For family use the warranty is valid for 24 months from the date of purchase or from the date of receipt of the construction site where it is installed, whichever is later. For any other use the corresponding warranty is 3 months. The warranty for institutional and communal sauna heaters and their control devices is 12 months. The warranty for evaporators is 24 months, subject to adherence to the conditions in section 2.3. The warranty period of five (5) years for Premium sauna heaters applies to family use in Finland and in Sweden, in accordance with these warranty conditions.

The warranty for an electric sauna heater is subject to the following conditions:

2.1 The stones in the heater used in an apartment must be rearranged and any crumbled stones must be replaced at least once a year during the warranty. The stones in the premium heaters must be replaced once a year during the warranty period. Evidence of the exchange must be provided in case of ANY RECLAMATION.

2.2 The stones in the heater used for institutional/ professional use must be rearranged at least three times a year during the warranty period. In addition, the heater stones must be replaced at least once a year. Evidence of the exchange must be provided in case of ANY RECLAMATION.

2.3 If the heater has a steam generator, the steam generator must be emptied after every use. Water softening and limescale removal must be carried out according to the instructions. This clause applies to all steam generators.

2.4 If the heater is integrated in to the sauna benches, the bench model must allow lifting of the lower bench and its frame without tools. The warranty does not cover the dismantling and reassembly of sauna benches.

2.5 The warranty is valid only when products are used with Helo-control panels.

The sales receipt for the product, proof of purchase of a new-build, or equivalent can be used as proof of warranty. It is forbidden to use ceramic heater stones. If they have been used, the warranty is void.

3. Warranty for wood heated stoves, sauna cauldrons and flues.

The warranty is valid for 24 months from the date of original purchase. A sales receipt from the supplier serves as proof of warranty. Wood is the only permitted fuel.

4. Other products sold and marketed by Helo

The warranty is valid for 24 months from the date of original purchase.

5. Replacement parts guarantee

For home use, the replacement parts guarantee is valid for 12 months from the date of purchase. For any other uses this warranty is valid for 3 months. The replacement for a faulty part will be delivered to the supplier free of charge. The replacement part must be installed by someone who has been approved by the manufacturer. The manufacturer will not cover costs for the removal of the faulty part and the installation of the replacement part. The faulty part must be returned at the manufacturer's request and at their expense.

A sales receipt from the supplier or a certificate from an authorised installer will serve as proof of warranty.

6. Warranty according to the Electrical Contractors' Association of Finland (STUL)

STUL warranty applies to electric heaters, control panels and steam generators upon specific prior agreement. In such instances, STUL warranty terms will be added to these warranty terms. When the use of STUL warranty terms has been agreed on, they supersede these terms in case of discrepancy.

7. Limitations to warranty

The buyer must take good care of the product. When receiving the product, the buyer must inspect it for damage caused during transport and storage. Any damage must be reported to the supplier or the delivery company immediately.

The manufacturer is not responsible for any issues, malfunction or defect that are the result of transportation or incorrect storage, installation or use not in accordance with the manufacturer's recommendations, neglect of maintenance, or the placement of product in conditions that do not meet the manufacturer's recommendations.

8. Reporting a fault

The buyer must report any faults or malfunction of the product immediately and within 14 days of their appearance.

The report can be made to the manufacturer, the supplier, or an installation company authorised by the manufacturer.

Warranty claims must be made no later than 14 days after the warranty period for the product has expired.

9. Warranty claims and manufacturer action – continuation of warranty

The importer/supplier will either repair or replace the faulty product based on a justified warranty report. The product will be repaired or replaced at the importer's/supplier's expense. The manufacturer reserves the right to use the most cost effective option. The warranty for replacement parts has been defined above in clause 5. Warranty cover for replaced parts is provided as per clause 5 on replacement parts. The warranty for a repaired product remains otherwise unchanged.

10. Countries outside the EU and EEA area

The corresponding warranty is 12 months in accordance with these warranty conditions.

The manufacturer will not compensate any cost the buyer incurs due to a faulty or malfunctioning product, including loss of business or any other direct or indirect harm.

ROHS

Ympäristönsuojeluun liittyviä ohjeita

Tämän tuotteen käyttöiän päätyttyä sitä ei saa hävittää normaalin talousjätteen mukana, vaan se on toimitettava sähkö- ja elektroniikkalaitteiden kierrätykseen tarkoitettuun keräyspisteeseen.

Symboli tuotteessa, käyttöohjeessa tai pakkauksessa tarkoittaa sitä.



Valmistusaineet ovat kierrätettävissä merkintänsä mukaan. Käytettyjen laitteiden uudelleenkäytöllä, materiaalien hyödyntämisellä tai muulla uudelleenkäytöllä teet arvokkaan teon ympäristömme hyväksi. Tuote palautetaan ilman kiuaskiviä ja verhoukiviä kierrätyskeskukseen.

Tietoa kierrätyspaikoista saat kuntasi palvelupisteestä.

Anvisningar för miljöskydd

Denna produkt får inte kastas med vanliga hushållssopor när den inte längre används. Istället ska den levereras till en återvinningsplats för elektriska och elektroniska apparater.

Symbolen på produkten, handboken eller förpackningen refererar till detta.



De olika materialen kan återvinnas enligt märkningen på dem. Genom att återanvända, nyttja materialen eller på annat sätt återanvända utsliten utrustning, bidrar du till att skydda vår miljö.

Produkten returneras till återvinningscentralen utan bastusten och eventuell täljstensmantel.

Vänligen kontakta de kommunala myndigheterna för att ta reda på var du hittar närmaste återvinningsplats.

Instructions for environmental protection

This product must not be disposed with normal household waste at the end of its life cycle. Instead, it should be delivered to a collecting place for the recycling of electrical and electronic devices.

The symbol on the product, the instruction manual or the package refers to this.



The materials can be recycled according to the markings on them. By reusing, utilising the materials or by otherwise reusing old equipment, you make an important contribution for the protection of our environment. Please note that the product is returned to the recycling centre without any sauna rocks and soapstone cover.

Please contact the municipal administration with enquiries concerning the recycling place.

Hinweise zum Umweltschutz

Dieses Produkt darf am Ende seiner Lebensdauer nicht über den normalen Haushaltsabfall entsorgt werden, sondern muss an einem Sammelpunkt für das Recycling von elektrischen und elektronischen Geräten abgegeben werden.

Das Symbol auf dem produkt, der Gebrauchsanleitung oder der Verpackung weist darauf hin.



Die Werkstoffe sind gemäß ihrer Kennzeichnung wiederverwertbar. Mit der Wiederverwendung, der stofflichen Verwertung oder anderen Formen der Verwertung von Altgeräten leisten Sie einen wichtigen Beitrag zum Schutze unserer Umwelt. Dieses Produkt soll ohne Steine und Specksteinmantel an dem Sammelpunkt für Recycling zurückgebracht werden.

Bitte erfragen Sie bei der Gemeindeverwaltung die zuständige Entsorgungsstelle.

Lastkasten 2005-4

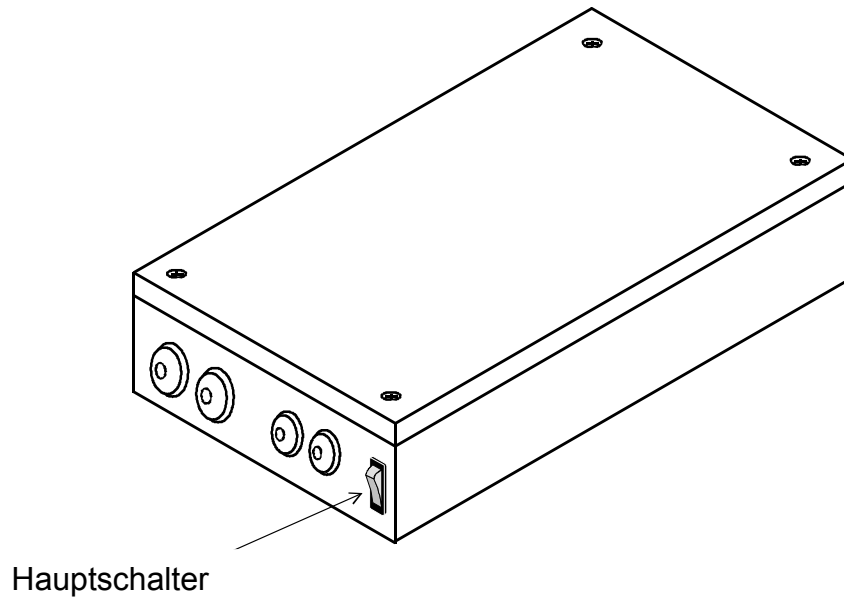

Das Lastkasten 2005-4 kann für folgende Heizgeräte verwendet werden:

- SKLE 1105 -.....
- SKLF 1106 -.....

Das Lastkasten ist soll sich auf außerhalb der Saunakabine installiert werden

Bei der Montage müssen alle vorgegebenen Abstände eingehalten werden, da es ansonsten zum Brand kommen kann.

Überprüfen Sie die Saunakabine vor dem Einschalten des Saunaheizgeräts.

SAUNAHEIZGERÄT		SAUNA			MINDESTABSTÄNDE				KABEL			
Modell	Ausgabe	Volumen		Höhe H min.	Vom Saunaheizgerät				Sensor	Steuergerät/Lastkasten	Saunaheizgerät H07RN-F / 60245 IEC 66	Sicherung vorne
		min.	max.		zur Seitenwand A	zur Decke F	zur Vorderseite (Sicherheitsleiste und oberen Bank A)	zur Rückseite C unbedingt erforderlich				
	kW	m ³	m ³	mm	mm	mm	mm	mm	mm ²	mm ²	mm ²	A
1105-901	9,0	8	13	1900	80	1200	80	110	4 x 0,25	5 x 2,5	5 x 2,5	16
1105-1051	10,5	9	15	1900	80	1200	80	110	4 x 0,25	5 x 2,5	5 x 2,5	16
1105-1201	12,0	10	18	2100	120	1400	120	120	4 x 0,25	5 x 4	5 x 4	20
1105-1501	15,0	14	24	2100	120	1400	120	120	4 x 0,25	5 x 6	5 x 6	25

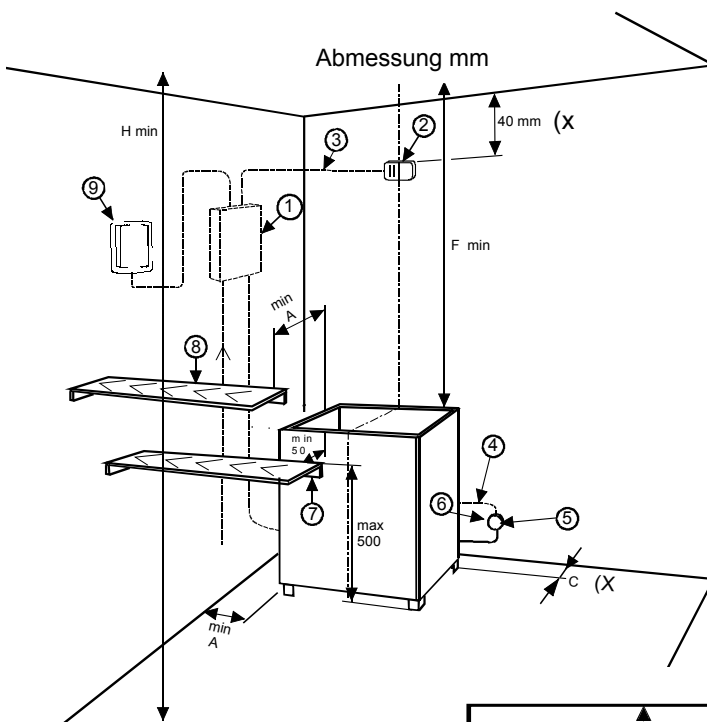

1. Lastkasten
2. Sensor
3. Hitzebeständiges Kabel
4. Versorgungskabel für das Saunaheizgerät
5. Anschlusskasten
6. Anschlusskabel für das Saunaheizgerät
7. Untere Bank oder Sicherheitsleiste
8. Obere Bank oder Sicherheitsleiste
9. Steuergerät

(X = Die angegebene Abmessung ist unbedingt einzuhalten, Abweichungen sind nicht gestattet.)

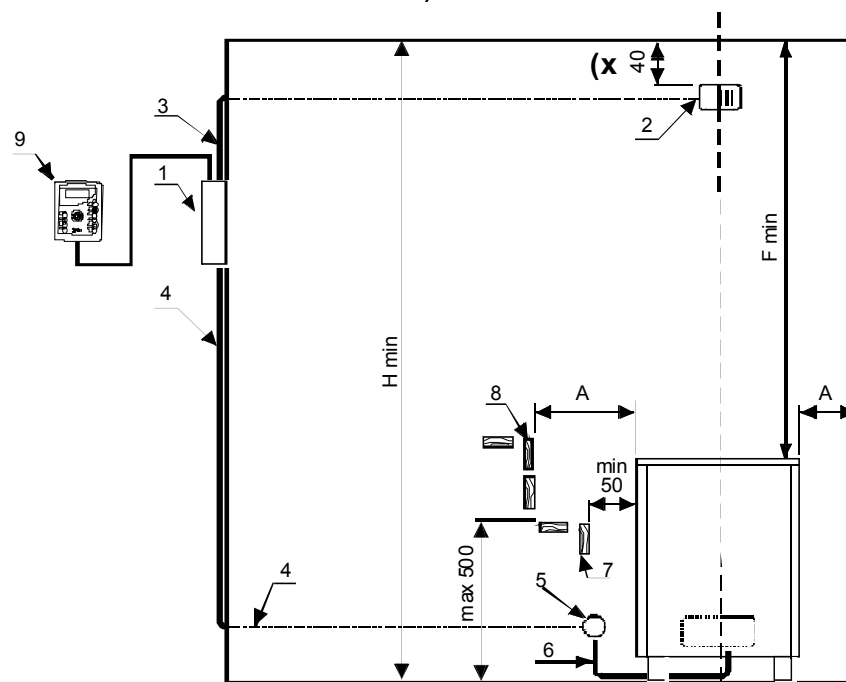

Leistung kW	Saunaraum		Sicherheitsabsand min			Steinmenge über. kg
	Volymen m ³	Min höhe H mm	Seitlich A mm	Vorne D mm	Zur decke F mm	
9,0	8-13	1900	25	25	1150	60
10,5	9-15	1900	25	25	1150	60
12,0	10-18	2100	65	65	1350	60
15,0	14-24	2100	65	65	1350	60

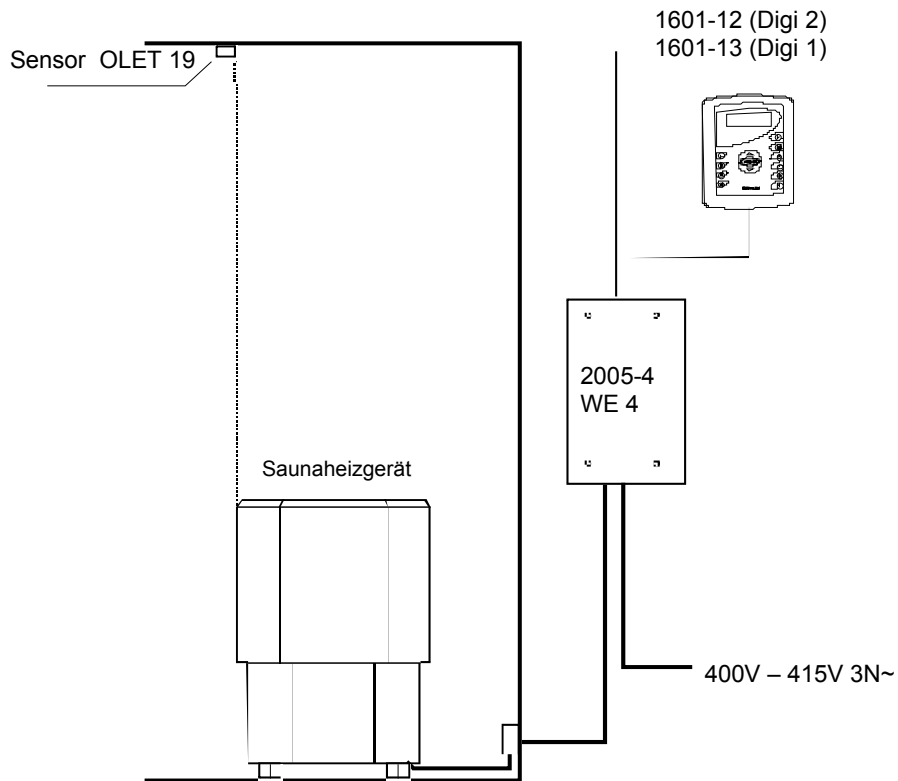
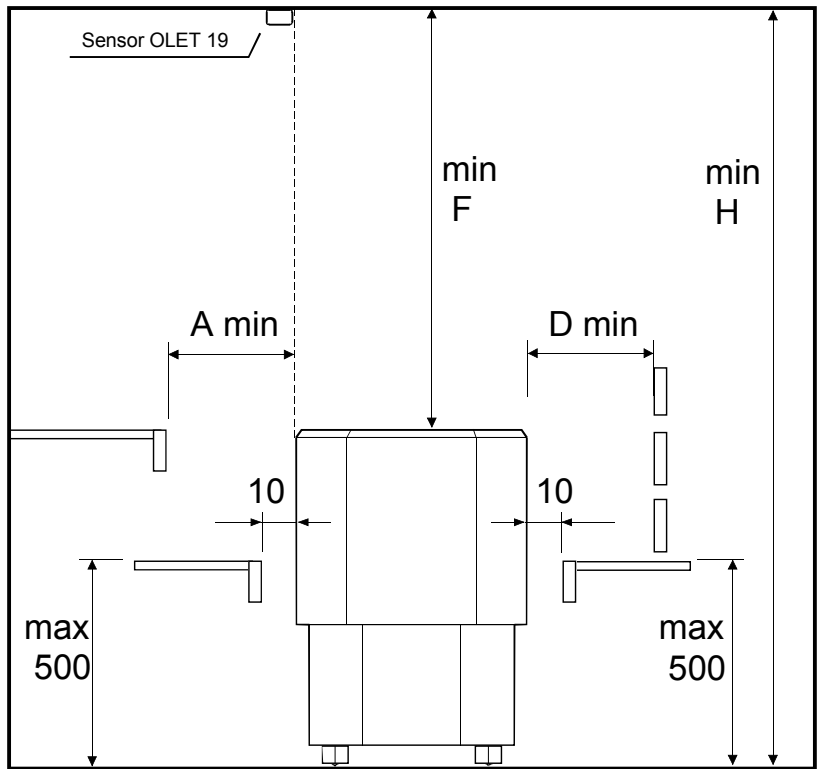

Prinzipbild

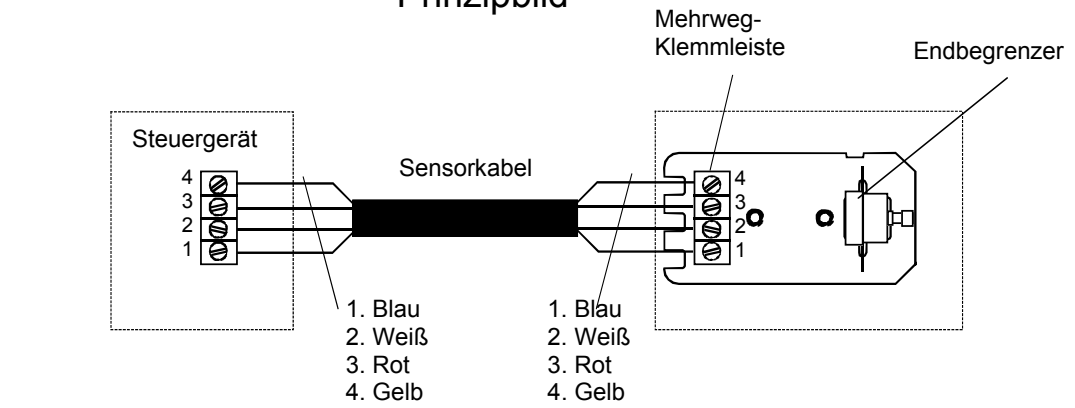

Schützkasten WE 4



A1	Valk	Vit	White	Weiß	B1	Rosa	Ljusröd	Pink	Rosa
A2	Ruskea	Brun	Brown	Braun	B2	Sin	Blå	Blue	Blau
A3	Vihreä	Grön	Green	Grün	B3	Pun	Röd	Red	Rot
A4	Kelt	Gul	Yellow	Gelb	B4	Musta	Svart	Black	Schwarz
A5	Harm	Grå	Grey	Grau	B5	Violetti	Violett	Violet	Violett

Prinzipbild

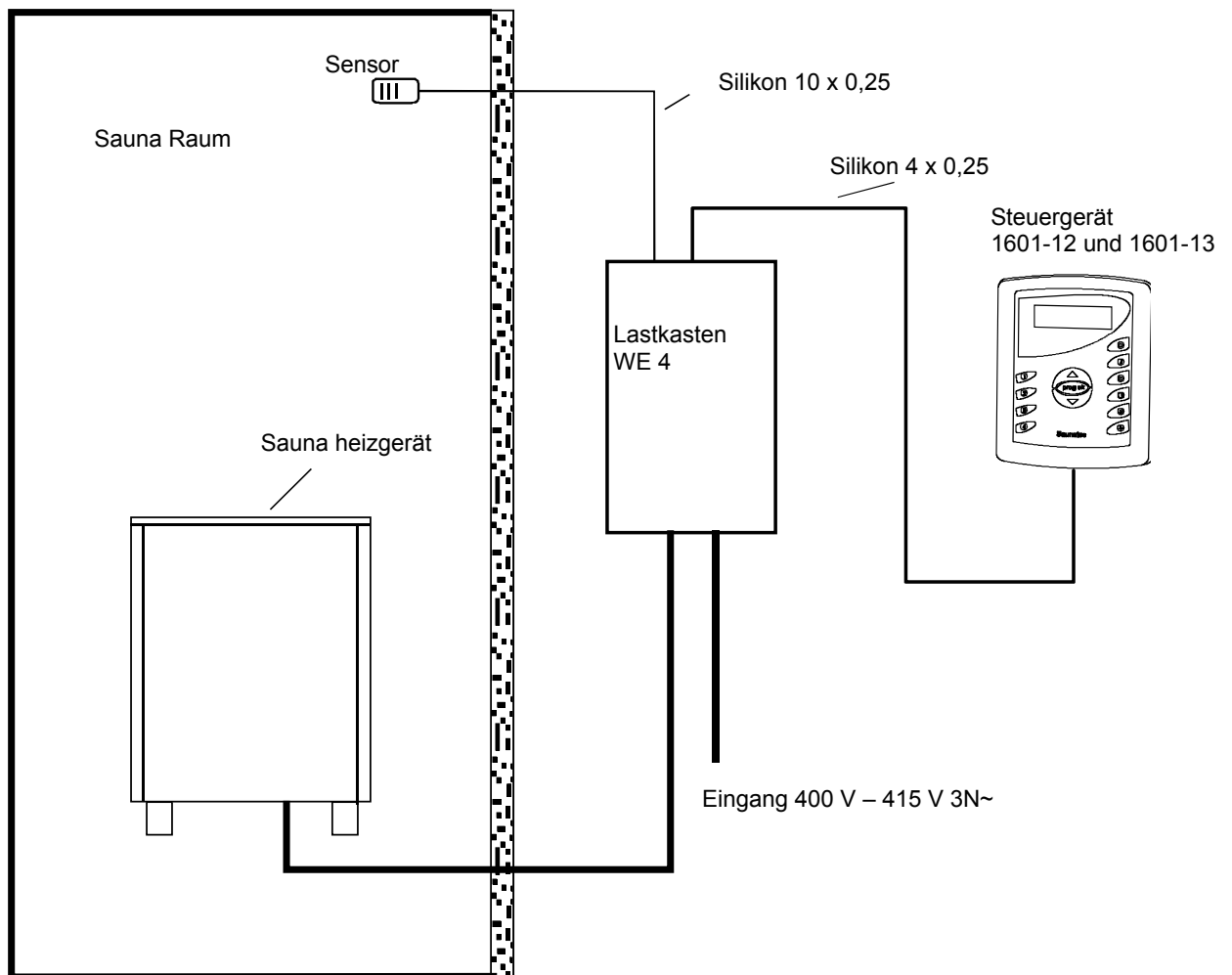

Prinzipbild Schaltplan

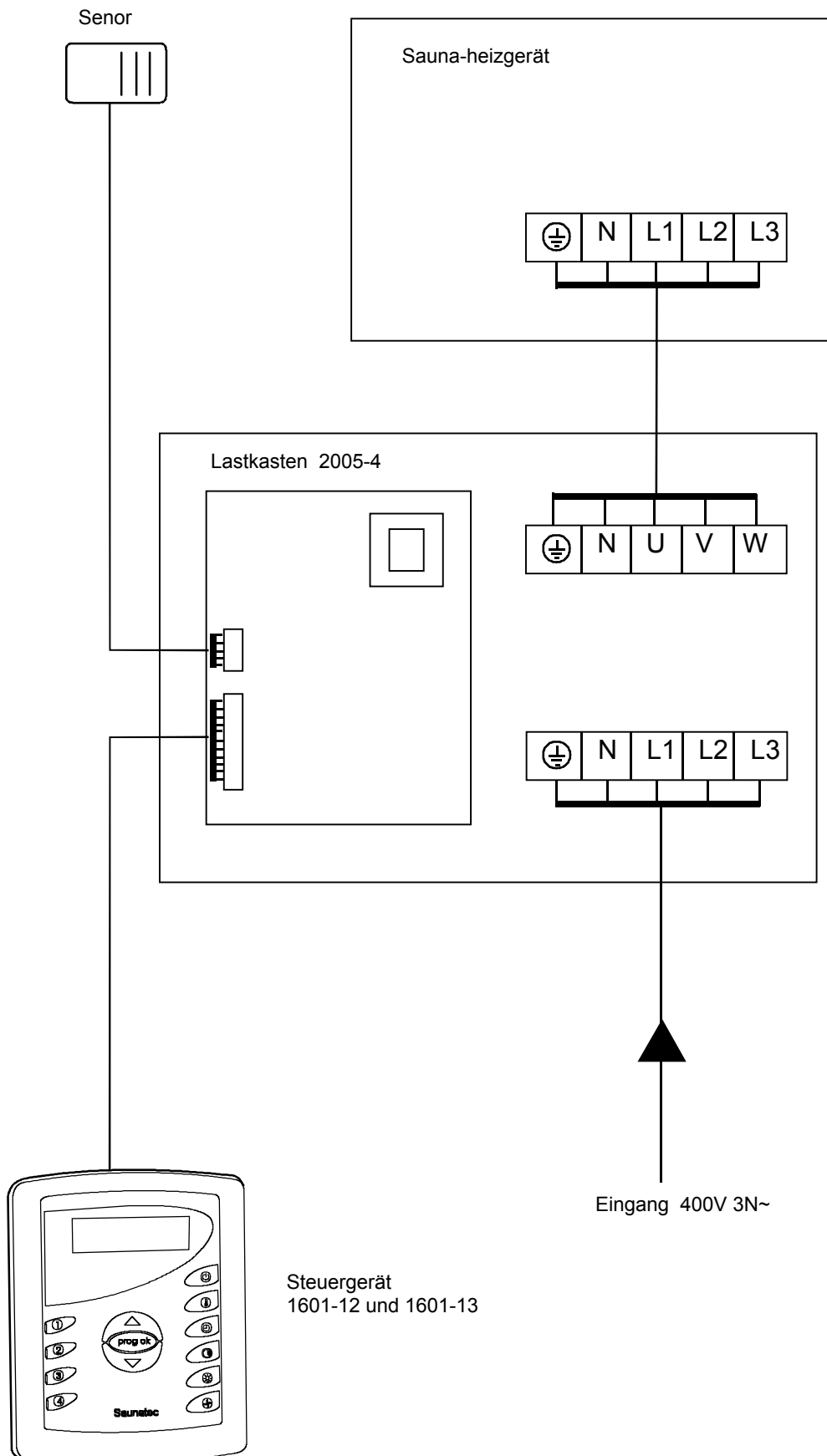

Schaltplan

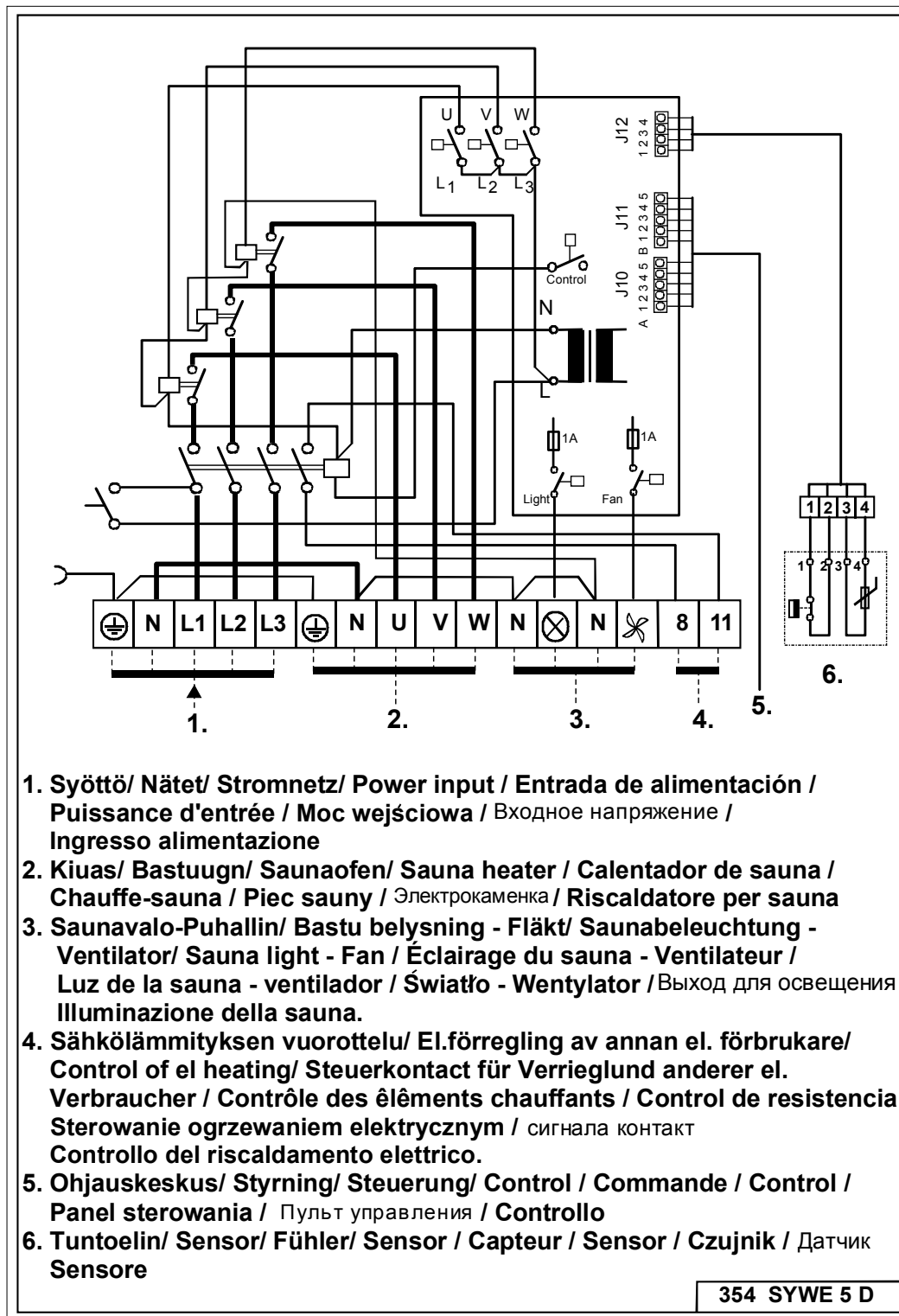

GARANTIEBEDINGUNGEN

1. Allgemeines

Produkte, die von Helo Ltd. (Hersteller) gefertigt wurden, unterliegen den nachfolgend dargelegten Garantiebedingungen. Der Hersteller garantiert die Qualität und Funktionstüchtigkeit seiner Produkte für die Dauer der Gewährleistungsfrist.

Zur Aufrechterhaltung der Gewährleistung muss sich der Käufer an die Anweisungen des Herstellers in Bezug auf Aufstellung, Montage, Nutzung und Wartung der Produkte sowie die Anweisungen in Bezug auf die Eigenschaften der Saunasteine halten.

Diese Garantie gilt für Produkte, die innerhalb der EU verkauft und genutzt werden.

2. Garantie für Elektrosaunaöfen, Bedienelemente und Dampferzeuger

Für die Nutzung in Privathaushalten beläuft sich die Gewährleistungsfrist auf 24 Monate ab Kaufdatum bzw. Empfangsdatum am Ort, an dem die Montage vorgenommen wird – je nachdem, welches Datum das spätere ist. Für jede andere Art der Nutzung beläuft sich die entsprechende Gewährleistungsfrist auf 3 Monate. Die Gewährleistungsfrist für auf institutioneller und kommunaler Ebene genutzte Saunaöfen und deren Steuergeräte beläuft sich auf 12 Monate. Die Gewährleistungsfrist für Verdampfer beläuft sich auf 24 Monate und unterliegt der Einhaltung der in Abschnitt 2.3 dargelegten Bedingungen. Die Gewährleistungsfrist von fünf (5) Jahren für Premium-Saunaöfen gilt, in Übereinstimmung mit den vorliegenden Garantiebedingungen, für die Nutzung in Privathaushalten in Finnland und in Schweden.

Die Garantie für elektrische Saunaöfen unterliegt den folgenden Bedingungen:

2.1 Die Steine in innerhalb von Wohnungen genutzten Saunaöfen müssen mindestens ein Mal pro Jahr im Rahmen der Wartungsmaßnahmen neu aufgeschichtet und, sofern sie Alterserscheinungen zeigen, ausgetauscht werden. Die Steine in den Premium-Saunaöfen müssen während des Gewährleistungszeitraums ein Mal pro Jahr ausgetauscht werden. Ein Nachweis über diesen Austausch muss im Falle JEDWEDER REKLAMATION vorgelegt werden.

2.2 Die Steine in auf institutioneller/professioneller Ebene genutzten Saunaöfen müssen während des Gewährleistungszeitraums mindestens drei Mal pro Jahr neu aufgeschichtet werden. Darüber hinaus müssen die Saunasteine mindestens ein Mal pro Jahr ausgetauscht werden. Ein Nachweis über diesen Austausch muss im Falle JEDWEDER REKLAMATION vorgelegt werden.

2.3 Falls der Saunaofen über einen Dampferzeuger verfügt, muss dieser nach jeder Nutzung entleert werden. Wasserenthärtung und die Entfernung von Kalkablagerungen müssen gemäß den Anweisungen durchgeführt werden. Diese Klausel gilt für alle Dampferzeuger.

2.4 Wird der Saunaofen in die Saunaliegen integriert, muss der untere Teil der Liegen, einschließlich Rahmen, ohne Werkzeug demontierbar sein. Die Garantie erstreckt sich nicht auf die Montage und Demontage von Saunabänken.

2.5 Die Garantie gilt nur dann, wenn die Produkte in Verbindung mit Helo-Bedienelementen genutzt werden.

Der Kaufbeleg des Produkts, der Beleg über den Kauf eines Neubaus oder ein äquivalentes Dokument dient als Garantienachweis.

Die Nutzung von Keramik-Saunasteinen ist verboten. Werden diese genutzt, erlischt die Garantie.

3. Garantie für Holzbeheizte Öfen, Saunakessel und Abzüge

Die Gewährleistungsfrist beläuft sich auf 24 Monate ab dem ursprünglichen Kaufdatum. Der Kaufbeleg des Händlers dient als Garantienachweis. Holz ist der einzig erlaubte Brennstoff.

4. Weitere von Helo vertriebene und vermarktete Produkte

Die Gewährleistungsfrist beläuft sich auf 24 Monate ab dem ursprünglichen Kaufdatum.

5. Ersatzteilgarantie

Für die Nutzung in Privathaushalten beträgt die Ersatzteilgarantie 12 Monate ab Kaufdatum. Für jede andere Art der Nutzung beträgt diese Garantie 3 Monate. Der Ersatz eines fehlerhaften Bauteils wird kostenlos an den Händler geliefert. Das Ersatzteil muss von einer vom Hersteller autorisierten Person eingebaut werden. Die Kosten für den Ausbau des fehlerhaften Bauteils und den Einbau des Ersatzteils werden vom Hersteller nicht übernommen. Auf Verlangen und auf Kosten des Herstellers ist das fehlerhafte Bauteil zurückzusenden. Der Kaufbeleg des Händlers oder die Bescheinigung eines autorisierten Installateurs dient als Garantienachweis.

6. Garantie gemäß der finnischen Vereinigung der Elektrounternehmen (STUL)

Die STUL-Garantie gilt, nach besonderer, vorheriger Vereinbarung, für Elektrosaunaöfen, Bedienelemente und Dampferzeuger. In diesen Fällen werden die vorliegenden Garantiebedingungen durch die STUL-Garantiebedingungen ergänzt. Bei erfolgter Vereinbarung der STUL-Garantiebedingungen treten diese, im Falle einer Abweichung, an die Stelle der vorliegenden Bedingungen.

7. Garantiebeschränkungen

Der Käufer hat das Produkt sorgsam zu behandeln. Beim Erhalt des Produkts muss der Käufer dieses auf mögliche Transport- oder Lagerschäden prüfen. Alle Schäden sind unverzüglich dem Händler oder dem Speditionsunternehmen zu melden.

Der Hersteller trägt keine Verantwortung für Schäden, Funktionsstörungen oder Defekte, die infolge des Transports oder einer unsachgemäßen Lagerung entstanden sind bzw. auf eine nicht den Empfehlungen des Herstellers entsprechende Installation oder Nutzung, unterlassene Wartungsmaßnahmen oder den Einsatz des Produkts unter Bedingungen zurückgeführt werden können, die nicht den Empfehlungen des Herstellers entsprechen.

8. Störungsmeldung

Der Käufer muss mögliche Defekte oder Funktionsstörungen des Produkts unverzüglich und innerhalb von 14 Tagen nach ihrem Auftreten melden.

Diese Meldung kann gegenüber dem Hersteller, dem Händler oder einem vom Hersteller autorisierten Installationsunternehmen erfolgen.

Garantieansprüche müssen spätestens 14 Tage nach Ablauf der Gewährleistungsfrist gestellt werden.

9. Garantieansprüche und Maßnahmen des Herstellers – Garantieverlängerung

Der Importeur/Händler repariert oder tauscht das fehlerhafte Produkt anhand eines gerechtfertigten Reklamationsprotokolls aus. Reparatur bzw. Austausch des Produkts erfolgen auf Kosten des Importeurs/Händlers. Der Hersteller behält sich das Recht vor, die kosteneffizienteste Option zu wählen. Einzelheiten zur Ersatzteilgarantie entnehmen Sie bitte obigem Absatz 5. Die Gewährleistung für Ersatzteile erfolgt gemäß Absatz 4 zu Ersatzteilen. Die Garantie für reparierte Produkte bleibt ansonsten unverändert.

10. Länder außerhalb der EU und der EWR-Region

Gemäß den vorliegenden Garantiebedingungen beläuft sich die entsprechende Gewährleistungsfrist auf 12 Monate. Der Hersteller übernimmt keinerlei Kosten, die dem Käufer aufgrund eines defekten oder fehlerhaften Produkts entstehen, einschließlich Geschäftsausfällen oder sonstigen direkten oder indirekten Schäden.

ROHS

Ympäristönsuojeluun liittyviä ohjeita

Tämän tuotteen käyttöiän päätyttyä sitä ei saa hävittää normaalin talousjätteen mukana, vaan se on toimitettava sähkö- ja elektroniikkalaitteiden kierrätykseen tarkoitettuun keräyspisteeseen.

Symboli tuotteessa, käyttöohjeessa tai pakkauksessa tarkoittaa sitä.



Valmistusaineet ovat kierrätettävissä merkintänsä mukaan. Käytettyjen laitteiden uudelleenkäytöllä, materiaalien hyödyntämisellä tai muulla uudelleenkäytöllä teet arvokkaan teon ympäristömme hyväksi. Tuote palautetaan ilman kiuaskiviä ja verhoukiviä kierrätyskeskukseen.

Tietoa kierrätyspaikoista saat kuntasi palvelupisteestä.

Anvisningar för miljöskydd

Denna produkt får inte kastas med vanliga hushållssopor när den inte längre används. Istället ska den levereras till en återvinningsplats för elektriska och elektroniska apparater.

Symbolen på produkten, handboken eller förpackningen refererar till detta.



De olika materialen kan återvinnas enligt märkningen på dem. Genom att återanvända, nyttja materialen eller på annat sätt återanvända utsliten utrustning, bidrar du till att skydda vår miljö. Produkten returneras till återvinningscentralen utan bastusten och eventuell täljstensmantel.

Vänligen kontakta de kommunala myndigheterna för att ta reda på var du hittar närmaste återvinningsplats.

Instructions for environmental protection

This product must not be disposed with normal household waste at the end of its life cycle. Instead, it should be delivered to a collecting place for the recycling of electrical and electronic devices.

The symbol on the product, the instruction manual or the package refers to this.



The materials can be recycled according to the markings on them. By reusing, utilising the materials or by otherwise reusing old equipment, you make an important contribution for the protection of our environment. Please note that the product is returned to the recycling centre without any sauna rocks and soapstone cover.

Please contact the municipal administration with enquiries concerning the recycling place.

Hinweise zum Umweltschutz

Dieses Produkt darf am Ende seiner Lebensdauer nicht über den normalen Haushaltsabfall entsorgt werden, sondern muss an einem Sammelpunkt für das Recycling von elektrischen und elektronischen Geräten abgegeben werden.

Das Symbol auf dem produkt, der Gebrauchsanleitung oder der Verpackung weist darauf hin.



Die Werkstoffe sind gemäß ihrer Kennzeichnung wiederverwertbar. Mit der Wiederverwendung, der stofflichen Verwertung oder anderen Formen der Verwertung von Altgeräten leisten Sie einen wichtigen Beitrag zum Schutze unserer Umwelt. Dieses Produkt soll ohne Steine und Specksteinmantel an dem Sammelpunkt für Recycling zurückgebracht werden.

Bitte erfragen Sie bei der Gemeindeverwaltung die zuständige Entsorgungsstelle.